

Nerezové hygienické spojky

Spojky TRICLOVER (Tri-Clamp)

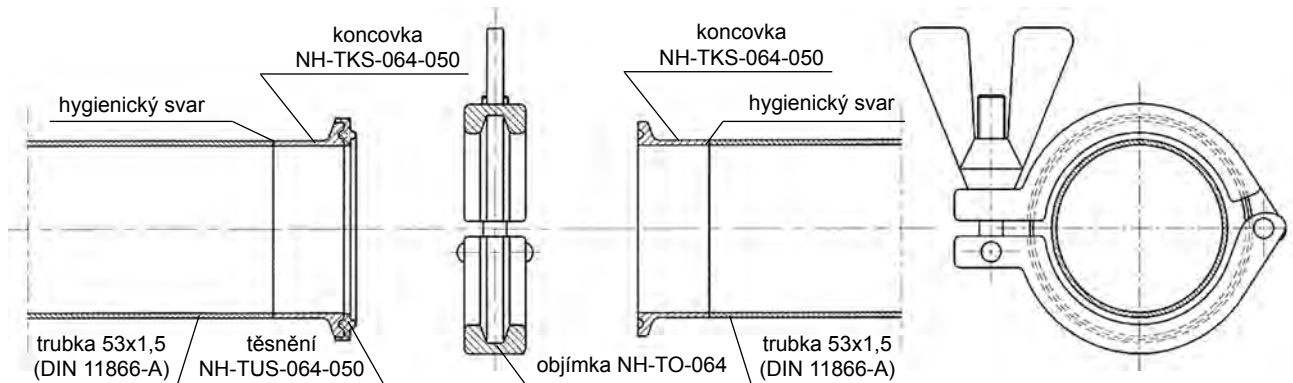

Spojky TRICLOVER se skládají ze dvou přírub („talířů“) s drážkami na těsnění, spojených objímkou. Těsnění vyplňuje mezeru mezi přírubami a zajišťuje vysoký stupeň hygieny. Používány ve farmaceutickém, biotechnologickém, kosmetickém, potravinářském a chemickém průmyslu pro kapalná a vysoce viskózní média. Spojky TRICLOVER jsou vyráběny dle různých norem: ISO 2852, DIN 32676, BS 4825-3 a dalších, ve kterých jsou nejčastěji základní spojovací rozměry identické (viz tabulka). Parametry charakterizujícími spojku TRICLOVER jsou především průměr příruby (A) a vnitřní průměr (d), shodný s vnitřním průměrem trubky připojené instalace. Pracovní tlak samotné spojky je závislý na rozměru spojky a typu použité objímky (minimálně 16 bar do rozměru 2", 10 bar - nad 2").

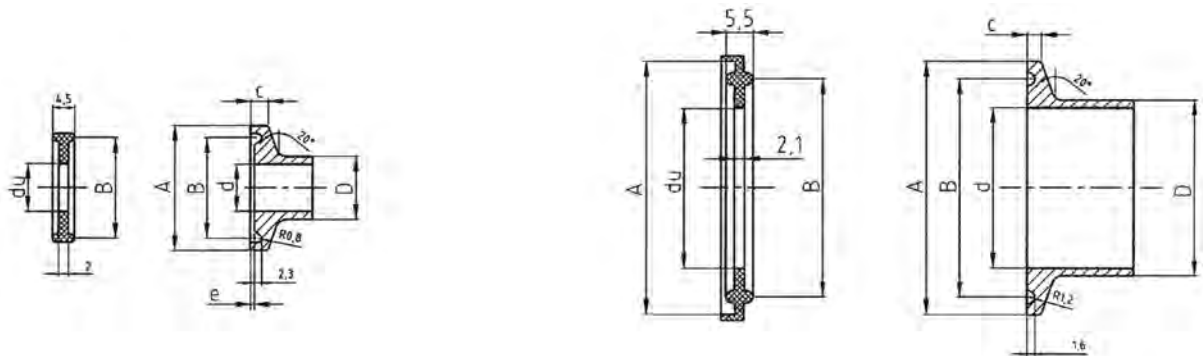

norma				ISO 2852	DIN32676 - A	ISO 1127, DIN 32676 - B	ASME BPE, DIN32676 - C	BS 4825-3		rozměr [coul]					
norma trubek				ISO 2037	DIN 11866 - A, DIN 11850	ISO 1127, DIN 11866 - B	ASME BPE, DIN 11866 - C	BS 4825-1							
A	B	c	e	D	d	D	d	D	d	D	d				
25 (25,4*)	20,2 (20,3*)	3,6 (3,7*)	0,8 (0*)			6**	4**			6,35	4,57		1/4"		
						8	6								
						10	8	10,2	7	9,53	7,75				3/8"
						12	10	13,5	10,3	12,7	9,4	12,7	9,5		1/2"
						14**	12**								
		16**	14**												
		18**	16**			17,2	14	19,05	15,75	19,05	15,85		3/4"		
34	27,5	2,85	0	12	10										
				12,7	10,7	13	10								
				17,2	15,2	19	16								
				21,3	19,3	23	20								
50,5	43,5	2,85	0					21,3	18,1						
				25	22,6	29	26	26,9	23,7	25,4	22,1	25,4	22,2	1"	
				33,7	31,3	35	32	33,7	29,7						
		38	35,6	41	38			38,1	34,8	38,1	34,9	1.1/2"			
64	56,5	2,85	0	40	37,6			42,4	38,4						
				51	48,6	53	50	48,3	44,3	50,8	47,5	50,8	47,6	2"	
77,5	70,5	2,85		63,5	60,3			60,3	56,3	63,5	60,2	63,5	60,3	2.1/2"	

Poznámky: * - dle normy BS 4825-3; ** - používány, ale neuvedeny v normě.